

Réducteurs Parker

Réducteurs planétaires



ENGINEERING YOUR SUCCESS.



AVERTISSEMENT – RESPONSABILITE DE L'UTILISATEUR

LA DÉFECTUOSITÉ OU LA SÉLECTION OU L'USAGE ABUSIF DES PRODUITS DÉCRITS DANS LE PRÉSENT DOCUMENT OU D'ARTICLES ASSOCIÉS PEUT ENTRAÎNER LA MORT, DES BLESSURES ET DES DOMMAGES MATÉRIELS.

- Ce document et d'autres informations de Parker-Hannifin Corporation, ses filiales et distributeurs autorisés, proposent des options de produit et de système destinées aux utilisateurs possédant de solides connaissances techniques.
- En procédant à ses propres analyses et essais, l'utilisateur est seul responsable de la sélection définitive du système et des composants, au même titre qu'il lui incombe de veiller à la satisfaction des exigences en matière de performances, endurance, entretien, sécurité et avertissement. L'utilisateur doit analyser tous les aspects de l'application, suivre les normes applicables de l'industrie et les informations concernant le produit dans le catalogue de produits actuel et dans tout autre document fourni par Parker, ses filiales ou distributeurs agréés.
- Dans la mesure où Parker ou ses filiales ou distributeurs agréés fournissent des options de système ou de composant se basant sur les données ou les spécifications indiquées par l'utilisateur, c'est à celui-ci qu'incombe la responsabilité de déterminer si ces données et spécifications conviennent et sont suffisantes pour toutes les applications et utilisations raisonnablement prévisibles des composants ou des systèmes.

Réducteurs planétaires économiques - PE



Vue d'ensemble.....	7
Plan / Caractéristiques	8
Données techniques.....	9
Caractéristiques Techniques.....	10
Dimensions	11
Combinaison moteurs et réducteurs.....	14
Code Commande	15

Réducteurs planétaires de précision série PS

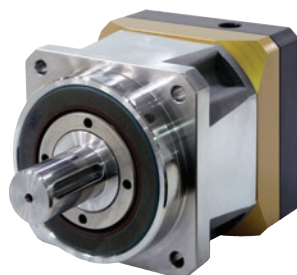

Vue d'ensemble.....	17
Caractéristiques Techniques.....	18
Charge sur l'arbre d'entrée	19
Dimensions	20
Dimensions de l'adaptateur bride / moteur (côté entrée réducteur) ..	21
Taille réducteur	22
Code Commande	23

Réducteurs ATEX Série GXA

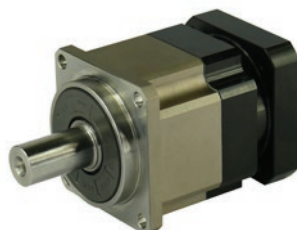

Vue d'ensemble.....	25
Caractéristiques Techniques.....	26
Inertie Réducteur.....	(27)
Charges radiale et axiale permises sur l'arbre de sortie du réducteur	28
Dimensions	29
Combinaisons Réducteurs	31
Code Commande	32

Parker Hannifin

Leader mondial des technologies et systèmes de contrôle de mouvement

Conception de produits globaux

Parker Hannifin bénéficie de plus de 40 années d'expérience dans la conception et la fabrication de systèmes d'entraînement, de contrôle, de moteurs et de dispositifs mécaniques. Pour développer son offre de produits globaux, Parker peut compter sur l'expertise en technologies de pointe et l'expérience de ses équipes d'ingénieurs en Europe, en Amérique et en Asie.

Expertise métier locale

Parker met à la disposition de ses clients des ingénieurs applications locaux capables de sélectionner et d'adapter les produits et technologies répondant le mieux à leurs attentes.

Des sites de production répondant aux attentes de nos clients

Parker s'engage à répondre aux demandes de service de ses clients pour leur permettre de se développer sur les marchés globaux. Grâce à la généralisation de méthodes de production lean, nos équipes de production sont engagées dans des processus d'amélioration continue au service de nos clients. Nous mesurons notre réussite non pas par nos propres standards, mais par les critères de qualité et de respect des délais de livraison définis par nos clients. Pour atteindre ces objectifs, Parker maintient des sites de production en Europe, en Amérique du Nord et en Asie et investit constamment dans leur modernisation.

Sites de production électromécaniques dans le monde

Europe

Littlehampton, Royaume Uni
Dijon, France
Offenburg, Allemagne
Filderstadt, Allemagne
Milan, Italie

Asie

Wuxi, Chine
Jangan, Corée
Chennai, Inde

Amérique du Nord

Rohnert Park, Californie
Irwin, Pennsylvanie
Charlotte, Caroline du Nord
New Ulm, Minnesota



Offenburg, Allemagne

Fabrication et support de proximité en Europe

Grâce à ses équipes commerciales et à son réseau de distributeurs agréés, Parker offre une assistance commerciale et un support technique local dans toute l'Europe.

Pour nous contacter, reportez-vous à la liste des agences commerciales sur la couverture de cette brochure, ou consultez notre site: www.parker.com



Milan, Italie



Littlehampton, Royaume Uni



Filderstadt, Allemagne



Dijon, France

Série	PE 	PS 	GXA 
	<p align="center">page 7</p> <p align="center">www.parker.com/eme/pe</p>	<p align="center">page 17</p> <p align="center">www.parker.com/eme/ps</p>	<p align="center">page 25</p> <p align="center">www.parker.com/eme/gxa</p>
Description	Réducteurs planétaires économiques	Réducteurs planétaires hélicoïdaux de précision	Réducteurs planétaires de précision ATEX
Taille de la bride [mm]	40, 60, 90, 115, 155	60, 90, 115, 142	60, 90, 115, 142, 180, 220
Couple Nominal de Sortie [Nm]	jusqu'à 460	jusqu'à 430	jusqu'à 1800
Charge radiale [N]	jusqu'à 4600	jusqu'à 10000	jusqu'à 50000
Jeu angulaire min. [arcmin]	< 7	< 3	< 3
Vitesse maximale d'entrée [min⁻¹]	jusqu'à 18000	jusqu'à 6000	jusqu'à 10000
Rapport	3 à 64	3 à 100	3 à 100
Rigidité en torsion [Nm/arcmin]	0,7 à 52	3 à 50	7 à 225

Réducteurs planétaires économiques - PE

Vue d'ensemble

Description

Le réducteur PE est une gamme de réducteurs économiques. Ce réducteur planétaire est spécialement conçu pour toutes les applications où un très faible jeu angulaire n'est pas d'une importance vitale.

Caractéristiques

- Excellent rapport prix/performance
- Vitesse jusqu'à 18000 min⁻¹
- Faible jeu angulaire
- Fort couple de sortie
- Système PCS-2
- Haut rendement (96%)
- 15 rapports i=3...64
- Faible bruit
- Haute qualité (ISO 9001)
- Toute position de montage possible
- Montage moteur simple
- Lubrifié à vie
- Rotation dans le même sens
- Pignon moteur équilibré



Caractéristiques techniques

Caractéristiques	Unité	Division
Géométrie		Réducteurs planétaires
Type		Direct
Réf. des variateurs	[mm]	40, 60, 90, 115, 155
Vitesse maximale en entrée	[min ⁻¹]	jusqu'à 18000
Couple nominal	[Nm]	460
Force radiale	[N]	jusqu'à 4600
Durée de vie	[h]	30 000
Jeu angulaire	[arcmin]	< 7

Plan / Caractéristiques

PE2 / PE3

Réducteur économique avec bride de sortie ronde



PE4 / PE5

Réducteur économique avec bride de sortie carrée

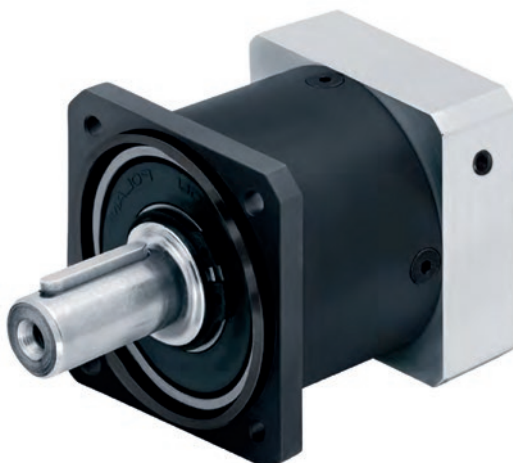

PE7

Réducteur pour applications à fort couple (en combinaison avec le vérin électrique ETH125)



Données techniques

Paramètre	Unité	Rapport	PE2	PE3	PE4	PE5	PE7	
Couple nominal $T_{nom r}$ / Couple d'accélération maximum permisible $T_{acc r}$ / Couple d'arrêt d'urgence $T_{em r}^{(5)}$ $T_{nom r} / T_{acc r} / T_{em r}^{(5)}$ (1)(2)(3)(4)	[Nm]	1 étage	3	11/17,5/22,5	28/45/66	85/136/180	115/184/390	-
			4	15/24/30	38/61/88	115/184/240	155/248/520	460/736/920
			5	14/22/36	40/64/80	110/176/220	195/312/500	445/712/890
			7	8,5/13,5/26	25/40/80	65/104/178	135/216/340	-
			8	6/10/27	18/29/80	50/80/190	120/192/380	-
		2 étages	10	5/8/27	15/24/80	38/61/200	95/152/480	210/336/420
			9	16,5/26/33	44/70/88	130/208/260	210/336/500	-
			12	20/32/40	44/70/88	120/192/240	260/416/520	-
			15	18/29/36	44/70/88	110/176/220	230/368/500	-
			16	20/32/40	44/70/88	120/192/240	260/416/520	460/736/920
			20	20/32/40	44/70/88	120/192/240	260/416/520	460/736/920
			25	18/29/36	40/64/80	110/176/220	230/368/500	445/712/890
			32	20/32/40	44/70/88	120/192/240	260/416/520	-
			40	18/29/36	40/64/80	110/176/220	230/368/500	460/736/920
			50		-	-	-	445/712/890
64	7,5/12/27	18/29/80	50/80/190	120/192/380	-			
Vitesse nominale à $T_{nom r}$ $N_{nom r}^{(6)}$	[min ⁻¹]	3	5000	4500	3400*	3400*	-	
		4	5000	4500	3450*	3500*	1800*	
		5	5000	4500	4000*	3500*	2150*	
		7	5000	4500	4000	3500	-	
		8	5000	4500	4000	3500	-	
		9	5000	4500	4000*	3500*	-	
		10	5000	4500	4000	3500	3000	
		12	5000	4500	4000*	3500*	-	
		15	5000	4500	4000	3500*	-	
		16	5000	4500	4000	3500*	2900*	
		20...64	5000	4500	4000	3500	3000 (* pour rapports 20,25)	
Vitesse maximale en entrée $N_{max r}^{(6)}$	[min ⁻¹]	3...64	18 000	13 000	7 000	6 500	5 500	
Force radiale maximale $P_{rmax}^{(1)(7)}$	[N]		160	340	1 700	2 400	4 600	
Force axiale maximale $P_{amax}^{(1)(7)}$	[N]		160	450	2 000	2 100	6 000	
Durée de vie	[h]		30 000 (graissage à vie)					
Jeu angulaire	[arcmin]	(1 étage)	< 15	< 10	< 7	< 7	< 8	
		(2 étages)	< 19	< 12	< 9	< 9	< 10	

(1) les données se réfèrent à une vitesse de l'arbre de sortie de $n_2=100 \text{ min}^{-1}$ et l'application des facteurs $KA = 1$ ainsi que le mode de fonctionnement S1 pour les machines électriques et $T = 30^\circ \text{ C}$

(2) dépend du diamètre de l'arbre moteur respectif

(3) avec clavette: pour des charges dynamiques

(4) autorisé pour 30 000 tours de l'arbre de sortie

(5) autorisé 1000 fois

(6) la température de fonctionnement autorisée ne doit pas être dépassée.

(7) se réfère au centre de l'arbre de sortie

* à 50 % $T_{nom r}$ et S1

Caractéristiques Techniques

Paramètre	Unité	Rapport	PE2	PE3	PE4	PE5	PE7	
Rendement à pleine charge ⁽⁸⁾	%	(1 étage)	97					
		(2 étages)	95					
Niveau de bruit à 3000 min⁻¹ ⁽⁹⁾	[dB (A)]		58	58	60	65	70	
Rigidité en torsion ⁽⁸⁾	[Nm/arcmin]	(1 étage)	0,7 - 1	1,7 - 2,3	5,2 - 7	11,3 - 15,2	38,5 - 52	
		(2 étages)	0,8 - 1	1,9 - 2,3	5,7 - 7	12,3 - 15,2	39,5 - 52	
Température de fonctionnement ⁽¹⁰⁾	[°C]		-25 ... +90					
Graissage			Graissage à vie					
Orientation			Tous					
Sens de rotation			Le même qu'en entrée					
Classe de protection produit			IP54					
Moment d'inertie ⁽¹¹⁾	[kgmm ²]	1 étage	3	3,1	13,5	77	263	-
			4	2,2	9,3	52	179	707,3
			5	1,9	7,8	45	153	604,6
			7	1,8	7,2	42	141	-
			8	1,7	6,5	39	132	-
			10	1,6	6,4	39	130	466,3
		2 étages	9	3,0	13,1	74	262	-
			12	2,9	12,7	72	256	-
			15	2,3	7,7	71	253	-
			16	2,2	8,8	50	175	615,6
			20	1,9	7,5	44	150	519,4
			25	1,9	7,5	44	149	514,7
			32	1,7	6,4	39	130	-
			40	1,6	6,4	39	130	445,4
50		-	-	-	975,4			
64	1,6	6,4	39	130	-			
Poids	[kg]	(1 étage)		0,9	3,2	6,6	16,5	
		(2 étages)		1,1	3,7	8,6	20,5	

⁽⁸⁾ dépend du rapport

⁽⁹⁾ Niveau de bruit à une distance de 1 m; mesuré à une vitesse de $n_1=3000 \text{ min}^{-1}$ sans charge; $i=5$

⁽¹⁰⁾ appliqué au centre de la surface

⁽¹¹⁾ L' inertie se réfère à l'arbre d'entrée et au diamètre de l'arbre moteur standard D20

Dimensions

PE2 / PE3

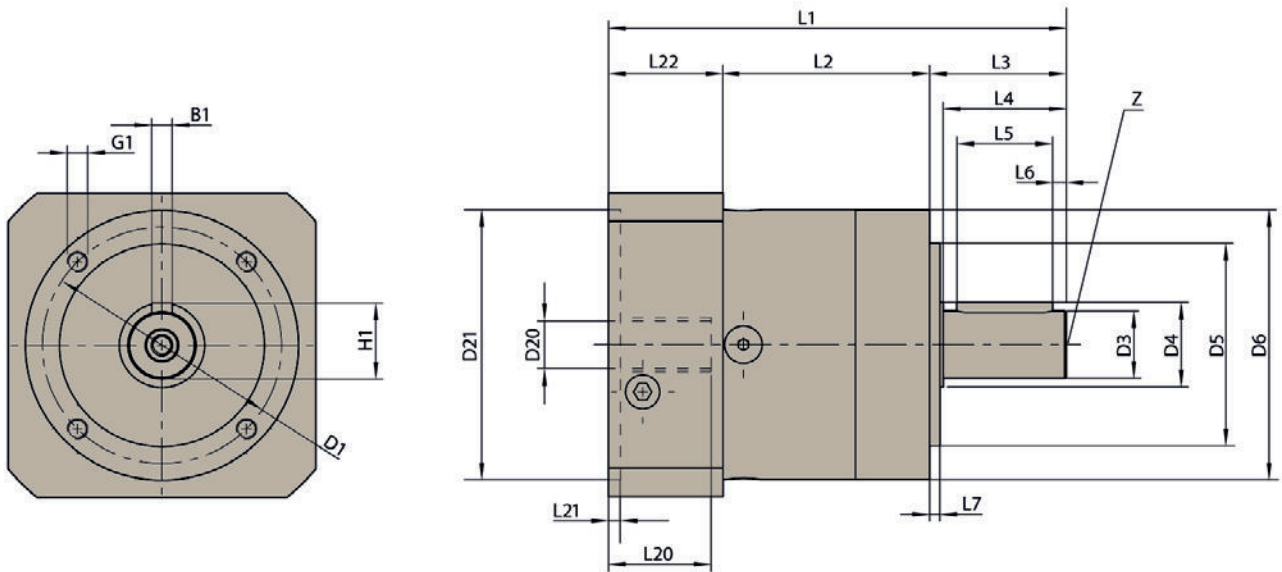

Toutes les dimensions sont en mm		PE2	PE3
B1	Clavette DIN 6885 T1	3	5
D1	Diamètre de fixation	34	52
D2	Trou de fixation	-	-
D3	Diamètre d'arbre	10	14
D4	Epaulement de l'arbre	12	17
D5	Centrage	26	40
D6	Diamètre extérieur	40	60
D20	Trou	6	9
D21	Diamètre de centrage pour moteur	30	40
G1	Trous taraudés x profondeur	M4x6	M5x8
H1	Clavette DIN 6885 T1	11,2	16
L1	Longueur totale	1 étage	93,5
		2 étages	106,5
L2	Longueur	1 étage	39
		2 étages	52
L3	Bout d'arbre d'entrée	26	35
L4	Extrémité de l'arbre à l'épaulement	23	30
L5	Longueur clavette	18	25
L6	Distance à l'extrémité de l'arbre	2,5	2,5
L7	Centrage	2	3
L8	Largeur de la bride	-	-
L22	Longueur de la bride moteur	28,5	24,5
Q1	Section de la bride	-	-
Z	Trou de centrage DIN332, feuille 2, forme DR	M3x9	M5x12



PE4, PE5

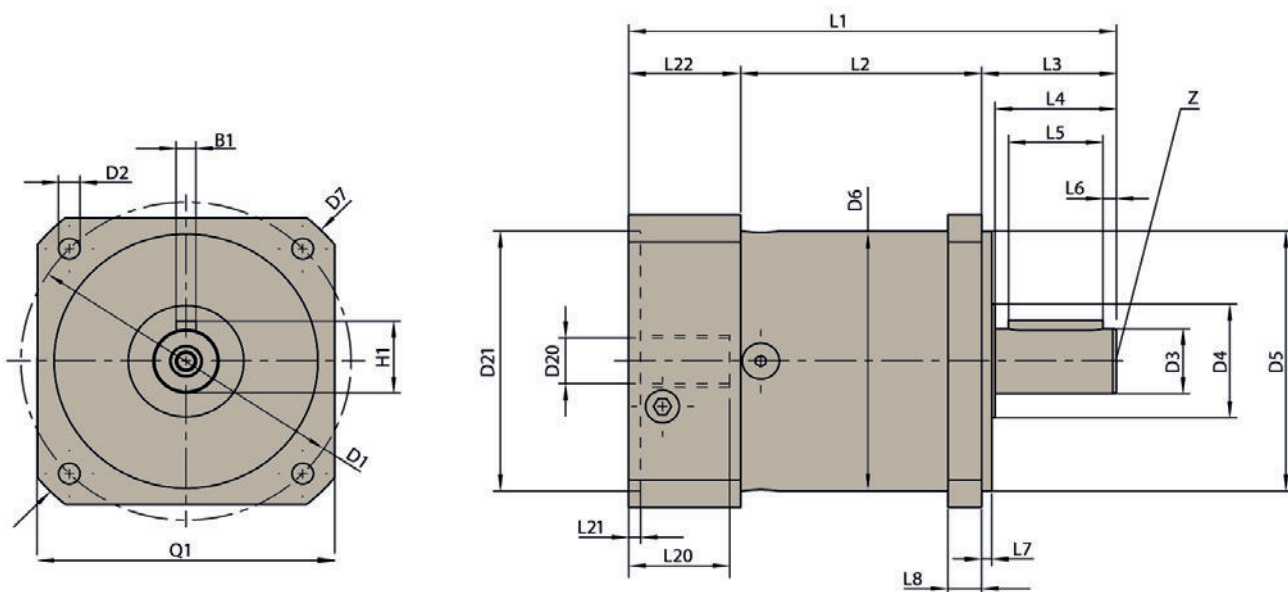

Toutes les dimensions sont en mm		PE4	PE5	
B1	Clavette DIN 6885 T1	6	8	
D1	Diamètre de fixation	100	130	
D2	Trou de fixation	6,5	8,5	
D3	Diamètre d'arbre	20	25	
D4	Epaulement de l'arbre	35	35	
D5	Centrage	80	110	
D6	Diamètre extérieur	80	115	
D20	Trou	14	19	
D21	Diamètre de centrage pour moteur	80	95	
G1	Trous taraudés x profondeur	-	-	
H1	Clavette DIN 6885 T1	22,5	28	
L1	Longueur totale	1 étage	145	201,5
		2 étages	162,5	229,5
L2	Longueur	1 étage	71,5	99
		2 étages	89	127
L3	Bout d'arbre d'entrée	40	55	
L4	Extrémité de l'arbre à l'épaulement	36	50	
L5	Longueur clavette	28	40	
L6	Distance à l'extrémité de l'arbre	4	5	
L7	Centrage	3	4	
L8	Largeur de la bride	10	15	
L22	Longueur de la bride moteur	33,5	47,5	
Q1	Section de la bride	90	115	
Z	Trou de centrage DIN332, feuille 2, forme DR	M6x16	M10x22	



PE7

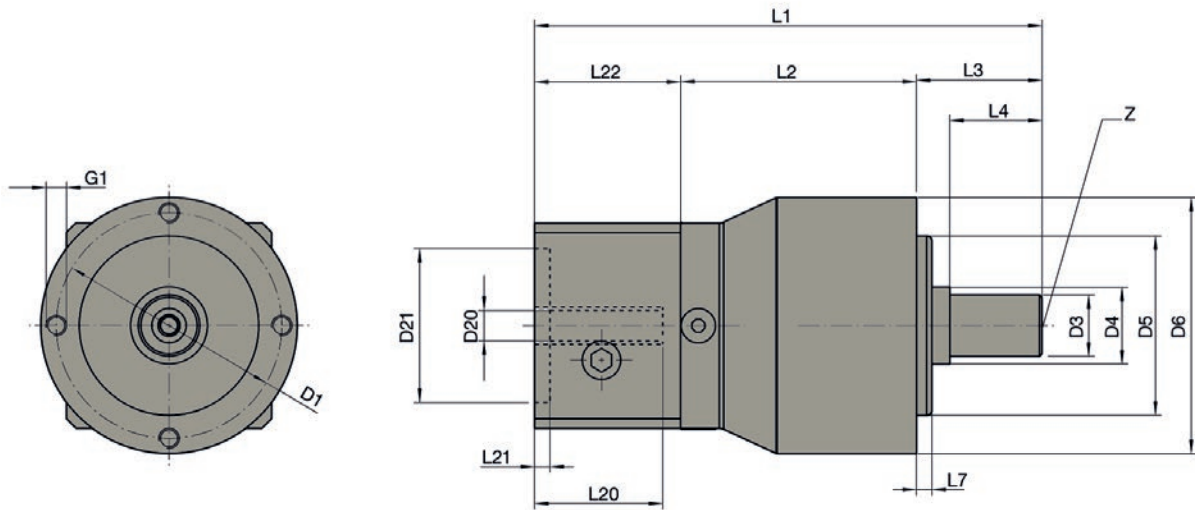

Toutes les dimensions sont en mm		PE7	
D1	Diamètre de fixation	140	
D2	Trou de fixation	-	
D3	Diamètre d'arbre	40	
D4	Epaulement de l'arbre	55	
D5	Centrage	120	
D6	Diamètre extérieur	155	
D20	Trou		
D21	Diamètre de centrage pour moteur		
G1	Trous taraudés x profondeur	M10x20	
L1	Longueur totale	1 étage	
		2 étages	
L2	Longueur	1 étage	100
		2 étages	144,5
L3	Bout d'arbre d'entrée	97	
L4	Extrémité de l'arbre à l'épaulement	82	
L7	Centrage	8	
L8	Largeur de la bride	-	
L22	Longueur de la bride moteur		
Q1	Section de la bride	-	
Z	Trou de centrage DIN332, feuille 2, forme DR	M16x36	



Combinaison moteurs et réducteurs

	Moteur 1	Moteur 2	Moteur 3	Codification (réducteur)	Filetage de montage G3
PE2	SMH40			PE2 XXX 10 M 030/046/06/25	M4
	SMH60/B08/09		MH056/B05/09	PE3 XXX 10 M 040/063/09/20	M5
			MH056/B05/11	PE3 XXX 10 M 040/063/11/23	M5
	NX205/NX210			PE3 XXX 10 M 040/063/11/25	M5
PE3	SMH60/B05/11	NX310	MH070/B05/11	PE3 XXX 10 M 060/075/11/23	M5
			MH070/B05/14	PE3 XXX 10 M 060/075/14/30	M5
	SY56 (NEMA 23)			PE3 XXX 10 M 038/066/06/21	M5
	SY87 (NEMA 34)			PE3 XXX 10 M 073/098/09/32	M6
PE4	SMH60/B05/11	NX310	MH070/B05/11	PE4 XXX 10 M 060/075/11/23	M5
	SMH82/B08/14			PE4 XXX 10 M 080/100/14/30	M6
	SMH82/B08/19	NX420/NX430	MH105/B09/19	PE4 XXX 10 M 080/100/19/40	M6
	SMH82/B05/19	SMH100/B05/19	MH105/B05/19	PE4 XXX 10 M 095/115/19/40	M8
	SY107 (NEMA 42)			PE4 XXX 10 M 055/125/15/32	M8
	SY87 (NEMA 34)			PE4 XXX 10 M 073/098/09/32	M6
PE5	MH105/B09/19	NX420/NX430		PE5 XXX 10 M 080/100/19/40	M6
	SMH82/B05/19	SMH100/B05/19	MH105/B05/19	PE5 XXX 10 M 095/115/19/40	M6
	SMH100/B05/24	SMH115/B09/24	MH105/B05/24	PE5 XXX 10 M 095/115/24/50	M8
	SMH115/B07/24	NX620/NX630	MH105/B06/24	PE5 XXX 10 M 110/130/24/50	M8
	SMH115/B05/24		MH145/B05/24	PE5 XXX 10 M 130/165/24/50	M10
PE7	SMH170/B05/38	MH205/B05/38		PE7 XXX 16 M 180/215/38/80	M12

Gras = Combinaisons moteurs-réducteurs préférées

Uniquement pour les moteurs avec trous de montage (pas de filetage de fixation)

D'autres possibilités de montage disponibles sur demande (merci de contacter Parker)

Codification

Réducteurs PE

	1	2	3	4	5	6	7	8	9
Exemple de code	PE	3	003	10	M	038	063	06	20

1	Type de réducteur	
	PE	Réducteur planétaire économique
2	Taille réducteur	
	2	PE2
	3	PE3
	4	PE4
	5	PE5
	7	PE7
3	Rapport	
	003	3
	...	4, 5, 7, 8, 9, 10, 12, 15, 16, 20, 25, 32, 40, 50
	064	64
4	Arbre de sortie	
	16	sans clavette
	10	avec clavette (pas possible pour PE7)
5	Bride de montage moteur	
	M	
6	Diamètre de centrage	
	038	38 mm
	...	
	180	180mm
7	Diamètre de Centrage PCD	
	063	63 mm
	...	
	215	215 mm
8	Diamètre d'arbre	
	06	6 mm
	...	
	42	38 mm
9	Longueur de l'arbre moteur	
	20	20 mm
	...	
	110	110 mm

Réducteurs planétaires de précision série PS

Vue d'ensemble

Description

Les réducteurs planétaires hélicoïdaux sont d'une conception améliorée pour permettre des performances supérieures pour les applications les plus exigeantes.

Les réducteurs PS possèdent un engrenage à double contact angulaire permettant une forte charge radiale tout en garantissant une grande vitesse d'entrée. La conception comprend parmi d'autres des roulements à aiguille qui assurent une plus longue durée de vie. L'optimisation de la géométrie des engrenages fournit les bases d'un montage universel.

Des kits de montage permettent des livraisons plus rapide et un montage aisé sur tous les servomoteurs. Le montage sur tous les servomoteurs est aussi simple que A-B-C (Adaptateur, Bague de guidage, Collet de serrage).



Caractéristiques

- **Grande charge radiale:**
Contact angulaire sur les engrenages en sortie
- **Durée de vie augmentée:**
Roulements à aiguille
- **Graissage à vie**
- **Livraison rapide et montage simple:**
Kits de montage
- **Fort couple nominal et faible jeu angulaire:**
Engrenage planétaire hélicoïdal
- **Grande résistance à l'usure:**
Traitement Plasma anti-grippage

Caractéristiques techniques

Série	Unité	PS
Géométrie engrenage		Planétaire hélicoïdal
Type		Coaxial
Tailles	[mm]	60, 90, 115, 142
Vitesse maximale en entrée	[min ⁻¹]	jusqu'à 6000
Couple nominal	[Nm]	27...430
Max. Force radiale	[N]	10 000
Durée de vie	[h]	20 000
Jeu angulaire	[arcmin]	jusqu'à < 3

Caractéristiques Techniques

Paramètre	Unité	Rapport ⁽⁸⁾	PS60	PS90	PS115	PS142
Couple nominal de sortie ⁽¹⁾ $T_{nom r}$	[Nm]	3, 15, 30	27	76	172	300
		4, 5, 7, 20, 25, 40, 50, 70	37	110	230	430
		10, 100	32	93	205	310
Couple d'accélération maximum $T_{acc r}$	[Nm]	3, 15, 30	34	105	225	450
		4, 5, 7, 20, 25, 40, 50, 70	48	123	285	645
		10, 100	37	112	240	465
Couple d'arrêt d'urgence en sortie ⁽²⁾ $T_{em r}$	[Nm]	3, 15, 30	80	260	600	1100
		4, 5, 7, 20, 25, 40, 50, 70	70	230	500	970
		10, 100	60	200	430	830
Vitesse nominale $N_{nom r}$	[min ⁻¹]	3	3000	2500	2000	1500
		4, 5	3500	3000	2500	2000
		7, 10, 15	4000	3500	3000	2500
		20, 25, 30	4500	4000	3500	3000
		40, 50	4800	4400	3800	3200
		70, 100	5200	4800	4200	3600
Vitesse maximale en entrée $N_{max r}$ ⁽³⁾	[min ⁻¹]	3...100	6000	5500	4500	4000
Force radiale maximale Pr_{max} ⁽⁴⁾	[N]		1650	4800	7500	10000
Charge axiale maximale Pa_{max} ⁽⁵⁾	[N]		2100	3600	6800	8800
Durée de vie	[h]		20 000 (graissage à vie)			
Jeu angulaire - standard ⁽⁶⁾	[arcmin]	3...10 (1 étage)	< 6	< 6	< 4	< 4
		15...100 (2 étages)	< 8	< 8	< 6	< 6
Jeu angulaire - réduit ⁽⁶⁾	[arcmin]	3...10 (1 étage)	< 4	< 4	< 3	< 3
		15...100 (2 étages)	< 6	< 6	< 5	< 5
Rendement à pleine charge	%	3...10	97	97	97	97
		15...100	94	94	94	94
Niveau de bruit à 3000 tr. min⁻¹ ⁽⁷⁾	[db]	3...100	< 62	< 62	< 65	< 66
Rigidité en torsion	[Nm/arcmin]	3...100	3	12	27	50
Température de fonctionnement	[°C]	3...100	-20...90			
Graissage		3...100	Graissage à vie			
Orientation		3...100	tous			
Sens de rotation		3...100	le même qu'en entrée			
Classe de protection			IP65			
Inertie rotor			voir page 20			
Poids	[kg]	3...10	1,3	3,0	7,0	14,0
		15...100	1,7	5,0	10,0	20,0

⁽¹⁾ à vitesse nominale $N_{nom r}$.

⁽²⁾ 1000 arrêts maximum.

⁽³⁾ Mode cycle.

⁽⁴⁾ Charge radiale max. appliquée au centre de l'arbre à 100 /mn

⁽⁵⁾ Charge axiale max. à 100 min⁻¹.

⁽⁶⁾ Mesuré à 2 % du couple nominal.

⁽⁷⁾ Mesuré à 1 m.

⁽⁸⁾ Rapport de réduction en gras avec jeu angulaire standard, réducteur disponible sur stock. (pour PS60 à PS115 seulement)

Charge sur l'arbre d'entrée

PS60

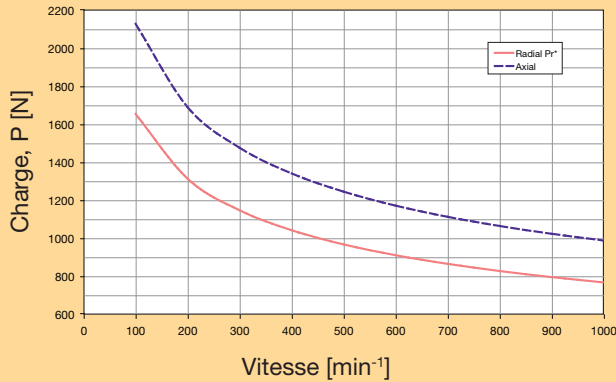

— Radial Pr*
- - Axial

Formules pour calculer la charge radiale (Prx) à distance "X" de la surface de montage du réducteur:

$$Prx = Pr * 75 \text{ mm} / (49 \text{ mm} + X)$$

PS90

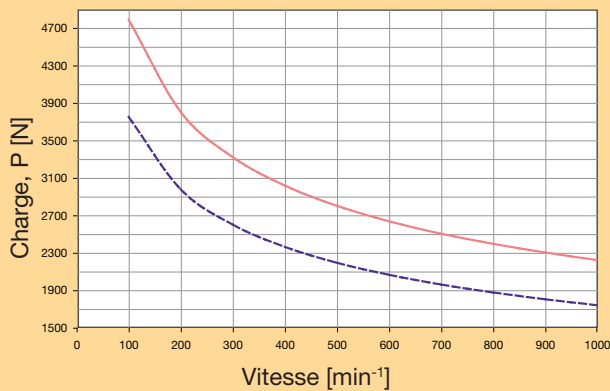

$$Prx = Pr * 96 \text{ mm} / (62 \text{ mm} + X)$$

PS115

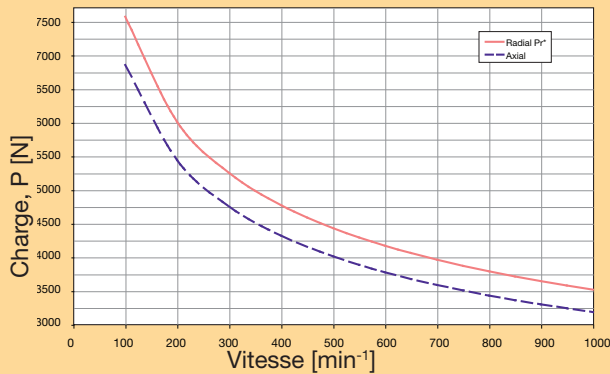

$$Prx = Pr * 124 \text{ mm} / (81 \text{ mm} + X)$$

PS142

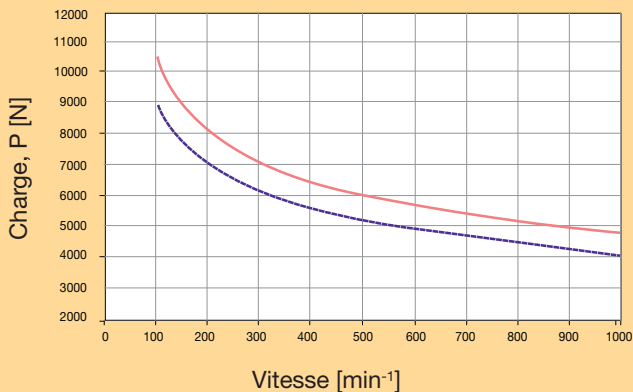

$$Prx = Pr * 156 \text{ mm} / (93 + X)$$

* Charge radiale appliquée au centre de l'arbre.

Dimensions

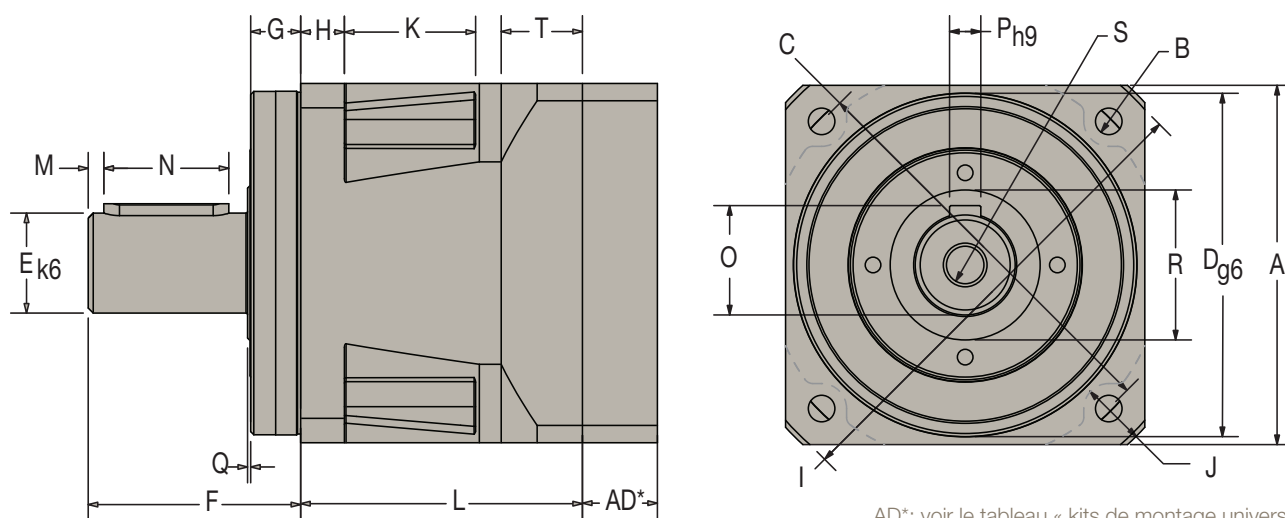

AD*: voir le tableau « kits de montage universels »

Taille de la bride	Toutes les dimensions sont en mm	PS60	PS90	PS115	PS142
A	Section de la bride	62	90	115	142
B	Trou de fixation	5,5	6,5	8,5	11,0
C	Diamètre de fixation	70	100	130	165
D	Centrage Moteur Ø	50	80	110	130
E	Diamètre d'arbre Ø	16	22	32	40
F	Longueur d'arbre	40	52	68	102
G	Profondeur centrage moteur	11	15	16	20
H	Largeur de la bride	8	10	14	15
I	Diamètre de bride Ø	80	116	152	185
J	Gorge de la bride	5	6,5	7,5	10,0
K	Longueur de la gorge	24	33	42	45
L1	Longueur 1 étage	59,8	69,5	90,2	103,7
L2	Longueur 2 étages	94,8	113	143,4	170,7
M	Distance de l'extrémité de l'arbre	2	3	5	5
N	Longueur clavette	25	32	40	63
O	Hauteur avec clavette	18	24,5	35	43
P	Largeur clavette	5	6	10	12
Q	Hauteur épaulement	1	1	1,5	2,5
R	Epaulement Ø	22	35	50	78
S	Alésage en bout d'arbre	M5x8	M8x16	M12x25	M16x32
T	Largeur de la bride côté sortie	20,5	20	26	31

Kits de montage universels

Longueur de l'adaptateur "AD"

Taille de la bride	Longueur de l'arbre moteur	Longueur adaptateur réducteur
	[mm]	[mm]
60	16...35	16,5
	35,1...41	22,5
90	20...40	20
	40,1...48	28,5
115	22...50	24
	50,1...61	35
142	26...62	30
	62,1...82	50

PS: Inertie rotor

Toutes les inerties rotor sont ramenées en entrée du réducteur

Rapport	Unité	PS60	PS90	PS115	PS142
3	[kgmm ²]	25	97	340	1480
4	[kgmm ²]	17	67	220	980
5	[kgmm ²]	15	51	170	700
7	[kgmm ²]	14	41	130	530
10	[kgmm ²]	14	37	110	440
15	[kgmm ²]	15	52	170	640
20	[kgmm ²]	15	51	170	640
25	[kgmm ²]	15	51	170	640
30, 40, 50, 70, 100	[kgmm ²]	13	37	110	420

Dimensions adaptateur bride /moteur (entrée réducteur)

Moteur ⁽¹⁾	Type de bride	Bride moteur	Profondeur de la bride	Diamètre de fixation Ø	Trou de fixation Ø	Centrage Ø	Profondeur centrage	Arbre Ø	Longueur d'arbre	Bride d'adaptation		
										No. art.	Filetage de montage	AD ⁽²⁾ (court)
SM_60,###,##,5,11,S	B5	70	7	75	6	60	2,5	11	23	MU60-001	M5	16,5
M_70,###,##,5,11,S	B5	70	7	75	6	60	2,5	11	23	MU60-001	M5	16,5
NX320		56	8,5	75	5,5	60	2,5	11	23	MU60-001	M5	16,5
M_56,###,##,5,9,S	B5	56	6,5	63	5,5	40	2,5	9	20	MU60-003	M5	16,5
SM_60,###,##,8,9,S	B5	60	7	63	5,5	40	2,5	9	20	MU60-003	M5	16,5
SY56#	Nema23	56,5	4.83	66.67	5,3	38,1	1,6	6,35	25.4	MU60-005	M5	16,5
M_56,###,##,5,11,S	B5	56	6,5	63	5,5	40	2,5	11	23	MU60-254	M5	16,5
NX205/210		56	7.2-18	63	5,5	40	2,5	11	25	MU60-254	M5	16,5
NX110		42,5	6	50	3,2	30	2,5	9	25	MU60-255	M3	16,5
SM_82,###,###,8,14,S	B8	82	10	100	6,5	80	3,5	14	30	MU60-321	M6	16,5
SM_82,###,###,8,14,S	B8	82	10	100	6,5	80	3,5	14	30	MU90-001	M6	20
SM_82,###,###,8,19,S	B8	82	10	100	6,5	80	3,5	19	40	MU90-085	M6	20
NX420/430		91,5	10,5	100	7	80	3	19	40	MU90-085	M6	20
M_105,###,##,5,19,S	B5	105	10	115	9,5	95	3,5	19	40	MU90-088	M9	20
SM_100,###,##,5,19,S	B5	100	10	115	9	95	3,5	19	40	MU90-088	M8	20
SM_115,###,##,8,19,S	B8	115	10	130	9	95	3,5	19	40	MU90-345	M8	20
M_105,###,##,5,24,S	B5	105	10	115	9,5	95	3,5	24	50	MU115-005	M8	24
SM_100,###,##,5,24,S	B5	100	10	115	9	95	3,5	24	50	MU115-005	M8	24
SM_115,###,##,8,19,S	B8	115	10	130	9	95	3,5	19	40	MU115-006	M8	24
M_105,###,##,6,24,S	B6	105	10	130	9	110	3,5	24	50	MU115-010	M8	24
SM_115,###,##,7,24,S	B7	130	10	130	9	110	3,5	24	50	MU115-010	M8	24
NX620/630		121	10,5	130	9	110	3,5	24	50	MU115-010	M8	24
SM_82,###,##,8,14,S	B8	82	10	100	6,5	80	3,5	14	30	MU115-015	M6	24
SM_115,###,##,5,24,S	B5	145	10	165	11	130	3,5	24	50	MU115-026	M10	24
SM_142,###,##,5,24,S	B5	145	10	165	11	130	3,5	24	50	MU115-026	M10	24
SM_82,###,##,5,19,S	B5	100	10	115	9	95	3,5	19	40	MU115-039	M8	24
SM_100,###,##,5,19,S	B5	100	10	115	9	95	3,5	19	40	MU115-039	M8	24
SM_82,###,##,8,19,S	B8	82	10	100	6,5	80	3,5	19	40	MU115-089	M6	24
SM_115,###,##,8,24,S	B8	115	10	130	9	95	3,5	24	50	MU115-257	M8	24
M_105,###,##,9,24,S	B9	96	10	100	7	80	3,5	24	50	MU115-269	M6	24
SM_170,###,##, ,38,S	B5	170	8	215	14	180	4	38	80	MU142-40410	M12	53
MH205,###,##, ,38,S	B5	205	8	215	14	180	4	38	80	MU142-40410	M12	53

Merci de contacter Parker pour les moteurs qui ne sont pas dans la liste

⁽¹⁾ MB/SMB: pour variateurs TPDM, SLVDN,
MH/SMH: pour variateurs Compax3, PSD

⁽²⁾ AD: Longueur de l'adaptateur (se référer au chapitre "dimensions")

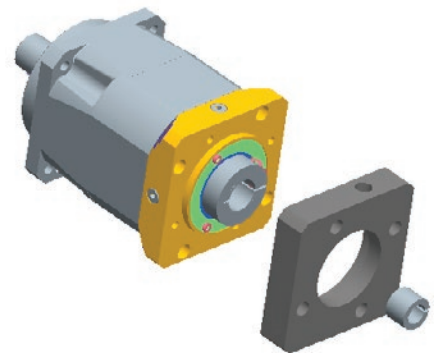
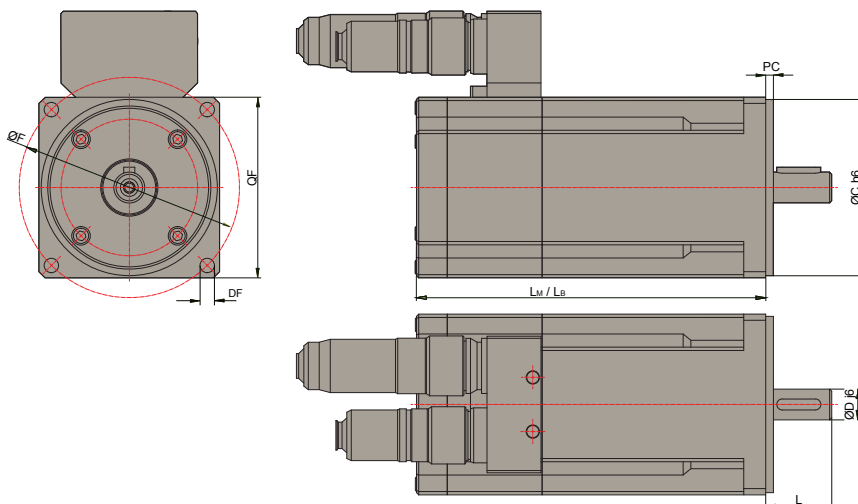

Dimensions [mm]

Taille réducteur

Parker a préparé la procédure suivante pour fournir une méthode rapide de sélection d'un réducteur.

1) Paramètres de l'application:

- Temps d'accélération (t_{acc})
- Temps de fonctionnement continu (t_{cont})
- Temps de décélération (t_{dec})
- Temps d'arrêt (t_{dwell})
- Couple d'accélération (T_{acc})
- Couple permanent (T_{cont})
- Couple de décélération (T_{dec})

- Vitesse de l'application (N_{cont})
- Rapport de transmission (i)
- Couple nominal réducteur ($T_{nom r}$)
- Couple d'accélération maximum permissible ($T_{acc r}$)
- Pourcentage du couple d'accélération par rapport au temps de cycle permanent (t_{total})
- Vitesse maximale en entrée ($N_{max r}$)

2) Cycle de fonctionnement:

$$\text{Temps de fonctionnement} = t_{acc} + t_{cont} + t_{dec} / t_{total} \times 100 \%$$

Si le temps de fonctionnement est <60 % et ($t_{acc} + t_{cont} + t_{dec}$) est inférieur à 20 minutes, le fonctionnement est considéré comme un service intermittent.

Si le temps de fonctionnement est <60 % et ($t_{acc} + t_{cont} + t_{dec}$) est supérieur à 20 minutes, le fonctionnement est considéré comme un service continu.

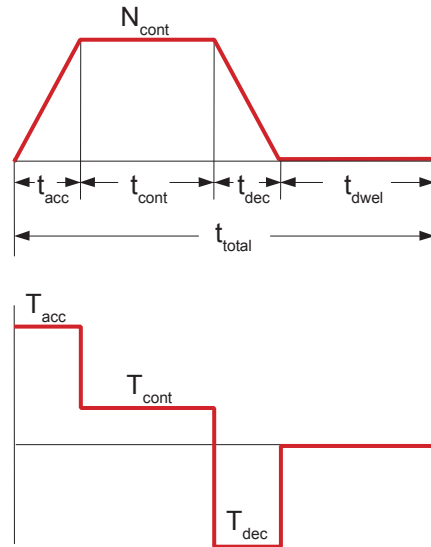

3) Pour un service intermittent appliquez:

$$\text{Déterminez } T_{acc} \% \text{ of } (T_{acc} + T_{cont} + T_{dec}) :$$

$$T_{acc} / (T_{acc} + T_{cont} + T_{dec}) \times 100\%$$

Définir le rapport: T_{cont} / T_{acc}

Utilisez le tableau pour sélectionner le facteur de charge K.

Comparez les couples d'Accél/Décél au couple maximum d'accélération permis par le réducteur $T_{acc r}$: $T_{acc} < T_{acc r} \times K$, si non, merci de sélectionner un réducteur mieux dimensionné.

Comparez la vitesse maximale demandée avec la vitesse maximale du réducteur.

$$N_{max} < N_{max r / i} \text{ (i-rapport de réduction)}$$

4) Pour un service continu appliquez:

$$T_{nom} < T_{nom r}$$

$$N_{nom} < N_{nom r} / i$$

5) Vérifiez l'évaluation du couple d'arrêt d'urgence.

6) Vérifiez les charges radiale et axiale de l'application au niveau de l'arbre pour le réducteur sélectionné.

Tableau: Facteur de charge K

$T_{acc} \%$	$0 < T_{cont} / T_{acc} < 0.25$	$0.25 < T_{cont} / T_{acc} < 0.5$
10-15	1,0	1,0
15-20	1,0	0,95
20-25	0,94	0,89
25-30	0,88	0,84
30-35	0,81	0,79
35-40	0,76	0,75
40-45	0,71	0,70
45-50	0,66	0,66

Codification

Réducteurs PS

	1	2		3		4	5		6
Exemple de code	PS	60	-	003	-	S	2	/	MU60-088

1	Type réducteur
●	PS Réducteur pour montage axial
2	
●	60 Bride 60
●	90 Bride 90
●	115 Bride 115
	142 Bride 142
3	Rapport
003	3 ●
004	4
005	5 ●
007	7
010	10 ●
015	15
020	20 ●
025	25
030	30
040	40
050	50 ●
070	70
100	100
4	Jeu angulaire / orientation
●	S Standard
	L Réduit
5	Série
●	2 Réducteurs Gen 2

6	Choix de la bride d'adaptation /moteur
●	MU60-001 SMH60,###,##,5,11,S MH70,###,##,5,11,S NX3
●	MU60-003 MH56,###,##,5,9,S SMH60,###,##,8,9,S
	MU60-005 SY56
●	MU60-254 MH56,###,##,5,11,S NX2
●	MU60-255 NX1
●	MU60-321 SMH,###,###,8,14,S
●	MU90-001 SMH82,###,##,8,14,S
●	MU90-085 SMH82,###,##,8,19,S NX4
●	MU90-088 MH105,###,##,5,19,S SMH100,###,##,5,19,S
	MU90-345 SMH115,###,##,8,19,S
●	MU115-005 MH105,###,##,5,24,S SMH100,###,##,5,24,S
●	MU115-006 SMH115,###,##,8,19,S
●	MU115-010 MH105,###,##,6,24,S SMH115,###,##,7,24,S NX6
	MU115-015 SMH82,###,##,8,14,S
●	MU115-026 SMH115,###,##,5,24,S SMH142,###,##,5,24,S
●	MU115-039 SMH82,###,##,5,19,S SMH100,###,##,5,19,S
●	MU115-089 SMH82,###,##,8,19,S
	MU115-257 SMH115,###,##,8,24,S
●	MU115-269 MH105,###,##,9,24,S
	MU142-40410 SM_170,###,##,38,S MH205,###,##,38,S
	MUxxx-yyy Moteurs supplémentaires

● Sur stock, délai de livraison court

Les réducteurs PS sont généralement livrés avec une clavette

Réducteurs ATEX Série GXA

Vue d'ensemble

Description

La gamme de réducteur GXA doit être associée à la gamme de servomoteur ATEX Parker pour une utilisation dans les zones explosibles. La conception de l'engrenage hélicoïdal de précision offre un fonctionnement doux et silencieux pour les applications de haute performance les plus exigeantes. Les roulements à aiguilles sans cage fournissent des points de contact maxima pour augmenter la rigidité et générer un couple de sortie élevé. De plus, la conception unique de l'adaptateur moteur et du système de bague permet d'obtenir une structure compacte et un montage rapide et facile d'un moteur Parker certifié ATEX.

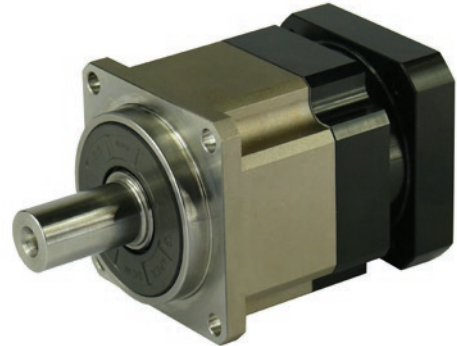

Caractéristiques

- Certification ATEX
- Faible jeu angulaire
- Haut Rendement
- Montage facile
- Faible bruit
- Structure compacte
- Conception engrenage hélicoïdal



Caractéristiques techniques

Série	Unité	PS
Géométrie engrenage		Engrenage planétaire hélicoïdal
Type		Coaxial
Tailles	[mm]	60, 90, 115, 142, 180, 220
Vitesse maximale en entrée	[min ⁻¹]	jusqu'à 10000
Couple nominal	[Nm]	40...1800
Force radiale	[N]	jusqu'à 50000
Durée de vie	[h]	jusqu'à 20000
Jeu angulaire	[arcmin]	jusqu'à ≤ 3
Rendement	[%]	jusqu'à ≥ 97 %
Catégorie d'appareil		Catégorie d'équipement 2 Groupe II conformément à la directive 2014/34/EU
Norme		EN 1127-1:2012
Autres standards & spécifications techniques s'appliquent		EN 13463-1:2009, EN 13463-5:2013, ISO281:2004, ISO286:2013, DIN3960

Caractéristiques Techniques

Modèle No.		Etage	Rapport ¹	GX..R02..	GX..R04..	GX..R06..	GX..R07..	GX..R09..	GX..R10..	
Couple Nominal de Sortie T_{2N}	[Nm]	1	3	55	130	208	342	588	-	
			4	50	140	290	542	1050	-	
			5	60	160	330	650	1200	-	
			6	55	150	310	600	1100	-	
			7	50	140	300	550	1100	-	
			8	45	120	260	500	1000	-	
			9	40	100	230	450	900	-	
			10	40	100	230	450	900	-	
			2	15	-	130	208	342	588	-
				20	-	140	290	542	1050	-
		25		-	160	330	650	1200	-	
		30		-	150	310	600	1100	-	
		35		-	140	300	550	1100	-	
		40		-	120	260	500	1000	-	
		45		-	100	230	450	900	-	
		50		-	160	330	650	1200	-	
		60		-	150	310	600	1100	-	
		70		-	140	300	550	1100	1800	
		80	-	120	260	500	1000	1600		
		90	-	100	230	450	900	1500		
100	-	100	230	450	900	1500				
Couple d'arrêt d'urgence T_{2NOT}^3	[Nm]	1,2	3~100	3 fois le couple nominal de sortie						
Vitesse nominale en entrée n_{1N}	[min ⁻¹]	1,2	3~100	5000	4000	4000	3000	3000	2000	
Max. Vitesse en entrée n_{1B}	[min ⁻¹]	1,2	3~100	10 000	8000	8000	6000	6000	4000	
Jeu standard	[arcmin]	1	3~10	≤ 5	≤ 5	≤ 5	≤ 5	≤ 5	≤ 5	
		2	15~100	≤ 7	≤ 7	≤ 7	≤ 7	≤ 7	≤ 7	
Jeu réduit	[arcmin]	1	3~10	≤ 3	≤ 3	≤ 3	≤ 3	≤ 3	≤ 3	
		2	15~100	≤ 5	≤ 5	≤ 5	≤ 5	≤ 5	≤ 5	
Rigidité en torsion	[Nm / arcmin]	1,2	3~100	7	14	25	50	145	225	
Max. Charge radiale F_{2rB}^2	[N]	1,2	3~100	1530	3250	6700	9400	14500	50000	
Max. Charge axiale F_{2aB}^2	[N]	1,2	3~100	765	1625	3350	4700	7250	25000	
Durée de vie	[h]	1,2	3~100	20 000*						
Rendement	[%]	1	3~10	≥ 97 %						
		2	15~100	≥ 94 %						
Poids	[kg]	1	3~10	1,3	3,7	7,8	14,5	29	48	
		2	15~100	1,5	4,1	9	17,5	33	60	
Température de fonctionnement	[°C]	1,2	3~100	-10 à 40 °C						
Graissage				Graisse synthétique						
Degré de protection du réducteur		1,2	3~100	IP65						
Position de montage		1,2	3~100	Toutes les directions						
Niveau de bruit (n1=3000 min⁻¹, sans charge)	[dB(A)]	1,2	3~100	≤ 58	≤ 60	≤ 63	≤ 65	≤ 67	≤ 70	

¹ Ratio (i=N in / N out)

² Appliquée au centre de l'arbre de sortie @ 100 min⁻¹

³ Couple d'accélération max. $T_{2B} = 60\%$ of T_{2NOT}

*S1 durée de vie 10 000 hrs.

Inertie Réducteur

Modèle No.	Unité	Etage	Rapport	GX..R02..	GX..R04..	GX..R06..	GX..R07..	GX..R09..	GX..R10..
Moments d'inertie J₁	[kgmm²]	1	3	16	61	325	921	2898	-
			4	14	48	274	754	2367	-
			5	13	47	271	742	2329	-
			6	13	45	265	725	2275	-
			7	13	45	262	714	2248	-
			8	13	44	258	707	2259	-
			9	13	44	257	704	2253	-
			10	13	44	257	703	2251	-
		2	15	-	13	47	271	742	-
			20	-	13	47	271	742	-
			25	-	13	47	271	742	-
			30	-	13	47	271	742	-
			35	-	13	47	271	742	-
			40	-	13	47	271	742	-
			45	-	13	47	271	742	-
			50	-	13	44	257	703	-
			60	-	13	44	257	703	-
			70	-	13	44	257	703	2251
			80	-	13	44	257	703	2251
			90	-	13	44	257	703	2251
100	-	13	44	257	703	2251			

Charges radiale et axiale permises sur l'arbre de sortie du réducteur

Les charges radiale et axiale permises sur l'arbre de sortie du réducteur dépendent de la conception des paliers supportant le réducteur. La gamme GXA utilise une conception de roulements chevauchants surdimensionnés. Il peut supporter de lourdes charges sur les deux axes.

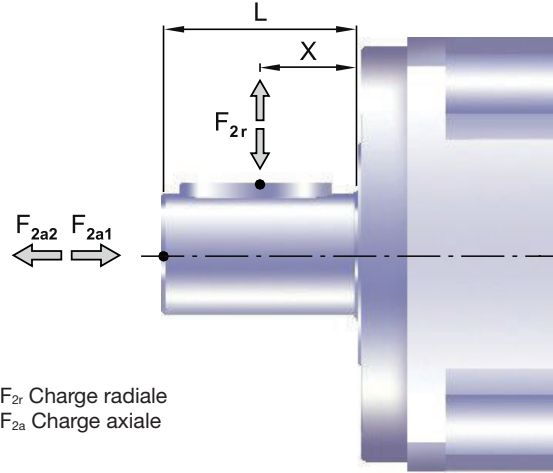

F_{2r} Charge radiale
 F_{2a} Charge axiale

Si la force radiale F_{2r} s'exerce au centre de l'arbre de sortie : $X=1/2 \times L$.

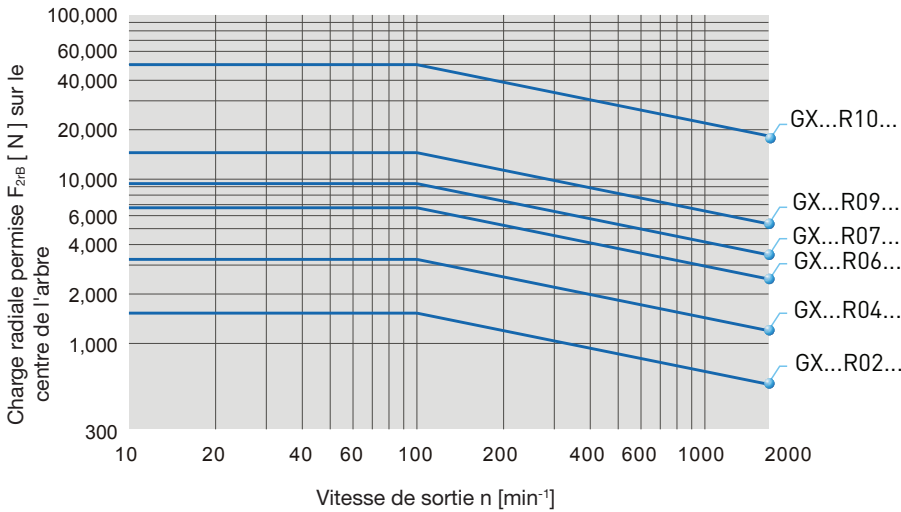

La charge radiale admissible est donnée sur le diagramme de gauche.

Si la force radiale F_{2r} ne s'exerce pas au centre de l'arbre de sortie : $X < 1/2 \times L$ or $X > 1/2 \times L$

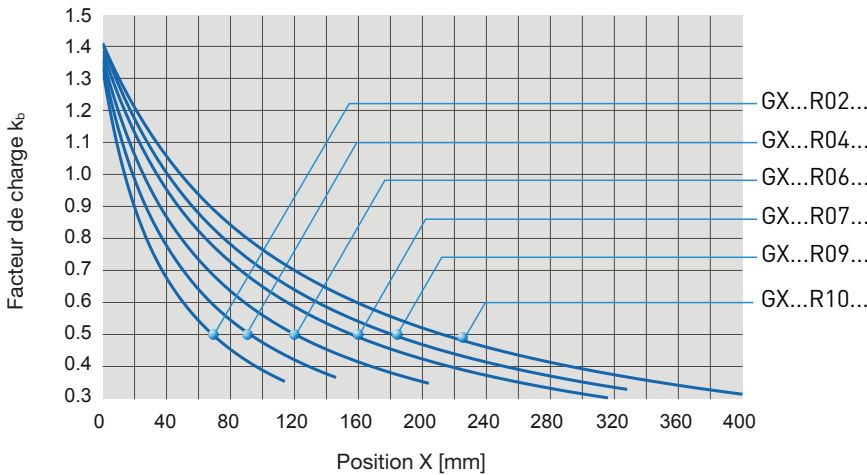

La charge radiale admissible peut être calculée en multipliant par le facteur de charge k_b donné sur le diagramme à gauche.

Dimensions

1 Etage - Rapport $i = 3 - 10$

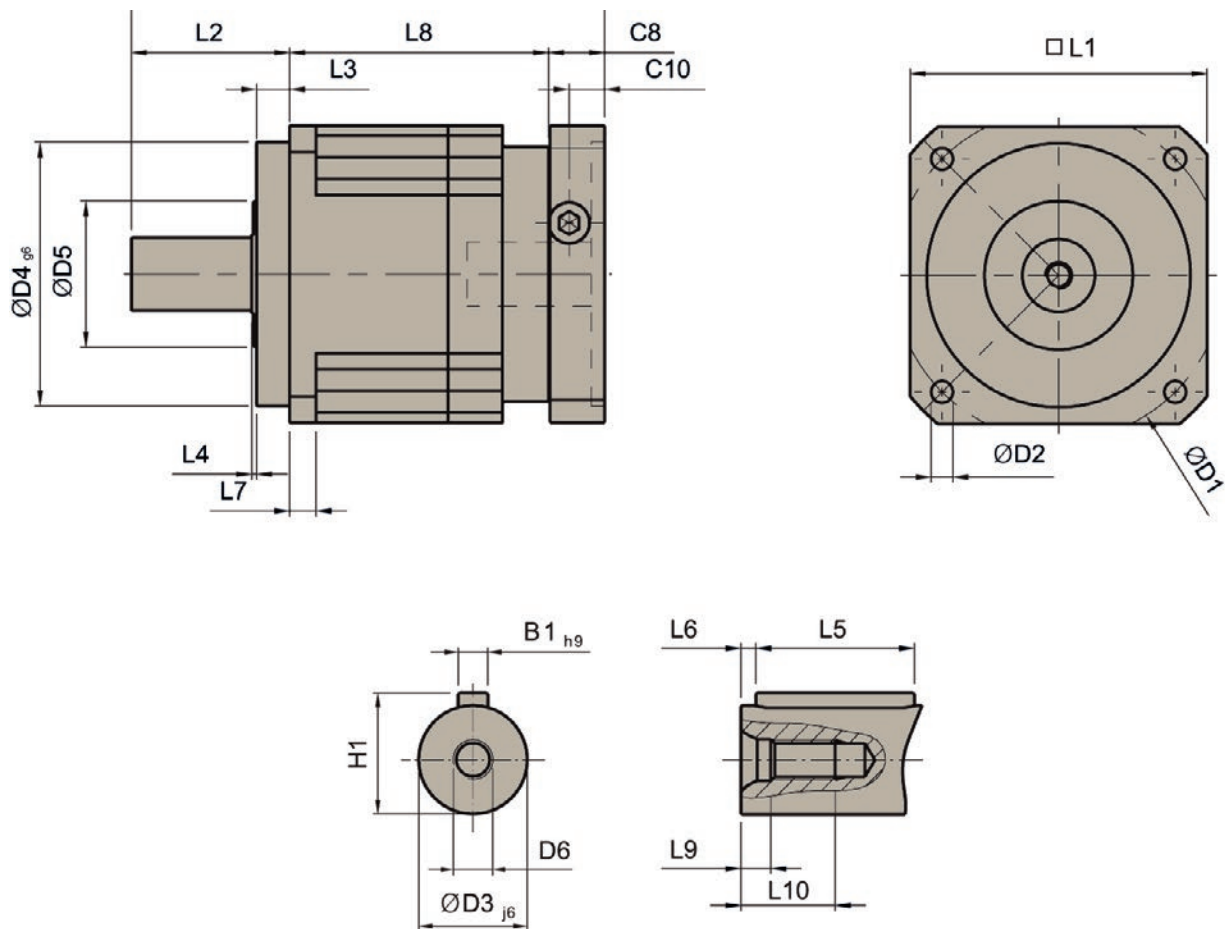

	GX..R02..	GX..R04..	GX..R06..	GX..R07..	GX..R09..
D1	70	100	130	165	215
D2	5,5	6,6	9	11	13
D3 j6	16	22	32	40	55
D4 g6	50	80	110	130	160
D5	45	65	95	75	95
D6	M5 x 0,8	M8 x 1,25	M12 x 1,75	M16 x 0,8	M20 x 2,5
L1	60	90	115	142	180
L2	37	48	65	97	105
L3	7	10	12	15	20
L4	1,5	1,5	2	3	3
L5	25	32	40	63	70
L6	2	3	5	5	6
L7	6	8	10	12	15
L8	61	78,5	102	119,5	154
L9	4,8	7,2	10	12	15
L10	12,5	19	28	36	42
C8 ³	19	17	19,5	22,5	29
C10 ³	13,5	10,75	13	15	20,75
B1 _{h9}	5	6	10	12	16
H1	18	24,5	35	43	59

³C8-C10 sont des dimensions spécifiques au moteur

2 Etages - Rapport $i = 15 - 100$

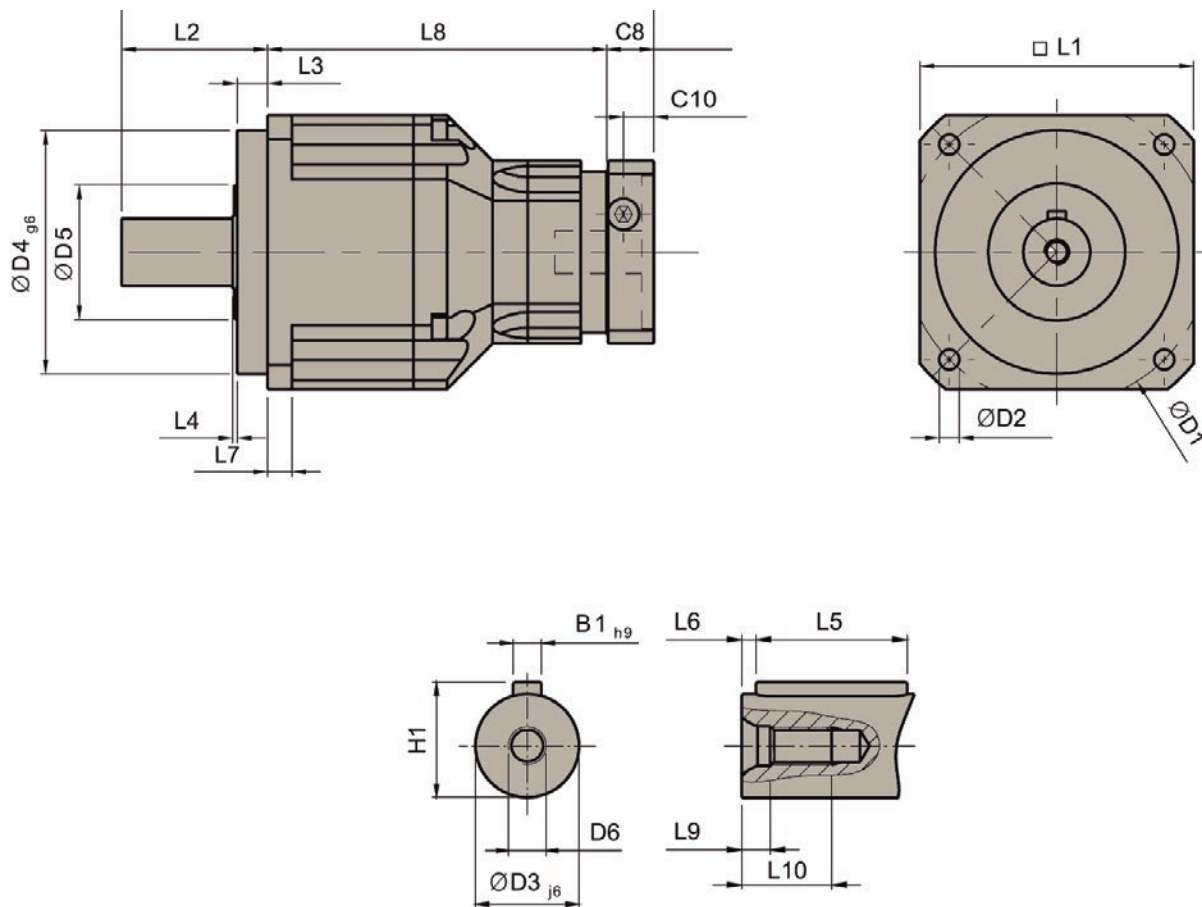

	GX..R04..	GX..R06..	GX..R07..	GX..R09..	GX..R10..
D1	100	130	165	215	250
D2	6,6	9	11	13	17
D3 j6	22	32	40	55	75
D4 g6	80	110	130	160	180
D5	65	95	75	95	115
D6	M8 x 1,25	M12 x 1,75	M16 x 2	M20 x 2,5	M20 x 2,5
L1	90	115	142	180	220
L2	48	65	97	105	138
L3	10	12	15	20	30
L4	1,5	2	3	3	3
L5	32	40	63	70	90
L6	3	5	5	6	7
L7	8	10	12	15	20
L8	111,5	143,5	176	209,5	248
L9	7,2	10	12	15	15
L10	19	28	36	42	42
C8 ⁴	19	17	19,5	22,5	29
C10 ⁴	13,5	10,75	13	15	20,75
B1 _{h9}	6	10	12	16	20
H1	24,5	35	43	59	79,5

4. C8-C10 sont des dimensions spécifiques au moteur

Combinaisons Réducteurs

	Rapport	Taille moteur				
		EX3 / EY3	EX4 / EY4	EX6 / EY6	EX8 / EY8	
1 étage	3	GXA3N003R0201	GXA4N003R0401	GXA6N003R0601	GXA8N003R0701	
	4	GXA3N004R0201	GXA4N004R0401	GXA6N004R0601	GXA8N004R0701	
	5	GXA3N005R0201	GXA4N005R0401	GXA6N005R0601	GXA8N005R0701	
	6	GXA3N006R0201	GXA4N006R0401	GXA6N006R0601	GXA8N006R0701	
	7	GXA3N007R0201	GXA4N007R0401	GXA6N007R0601	GXA8N007R0701	
	8	GXA3N008R0201	GXA4N008R0401	GXA6N008R0601	GXA8N008R0701	
	9	GXA3N009R0201	GXA4N009R0401	GXA6N009R0601	GXA8N009R0701	
	10	GXA3N010R0201	GXA4N010R0401	GXA6N010R0601	GXA8N010R0701	
2 étages	15	GXA3N015R0401	GXA4N015R0601	GXA6N015R0701	GXA8N015R0901	
	20	GXA3N020R0401	GXA4N020R0601	GXA6N020R0701	GXA8N020R0901	
	25	GXA3N025R0401	GXA4N025R0601	GXA6N025R0701	GXA8N025R0901	
	30	GXA3N030R0401	GXA4N030R0601	GXA6N030R0701	GXA8N030R0901	
	35	GXA3N035R0401	GXA4N035R0601	GXA6N035R0701	GXA8N035R0901	
	40	GXA3N040R0401	GXA4N040R0601	GXA6N040R0701	GXA8N040R0901	
	45	GXA3N045R0401	GXA4N045R0601	GXA6N045R0701	GXA8N045R0901	
	50	GXA3N050R0401	GXA4N050R0601	GXA6N050R0701	GXA8N050R0901	
	60	GXA3N060R0401	GXA4N060R0601	GXA6N060R0701	GXA8N060R0901	
	70			GXA4N070R0601		GXA8N070R0901
		GXA3N070R0401	GXA4N070R0701	GXA6N070R0701	GXA8N070R1001	
	80	GXA3N080R0401	GXA4N080R0601	GXA6N080R0701	GXA8N080R0901	
			GXA4N080R0701		GXA8N080R1001	
	90	GXA3N090R0401	GXA4N090R0601	GXA6N090R0701	GXA8N090R0901	
			GXA4N090R0701		GXA8N090R1001	
	100	GXA3N100R0401	GXA4N100R0601	GXA6N100R0701		
		GXA4N100R0701		GXA8N100R1001		

Combinaison moteur/réducteur possible avec une limitation du couple, merci de consulter Parker à l'adresse EM-motion@parker.com

Codification

Réducteurs GXA

	1	2	3	4	5	6	7
Exemple de code	GX	A	3	N	005	R060	0

1	Série Réducteur	
	GX	Réducteur pour montage axial
2	Type réducteur	
	A	Version ATEX
3	Associations moteurs *	
	3	EX3, EY3 (60/75/11/23)
	4	EX4, EY4 (80/100/19/40)
	6	EX6, EY6 (110/130/24/50)
	8	EX8, EY8 (130/165/32/58)
4	Jeu angulaire	
	N	Normal
	R	Réduit
5	Rapport	
	3 à 10	Pour GXA 1 étage
	15 à 100	Pour GXA 2 étages
6	Taille réducteur *	
	R020	Taille 60
	R040	Taille 90
	R060	Taille 115
	R070	Taille 142
	R090	Taille 180
	R100	Taille 220
7	Arbre	
	0	Arbre lisse
	1	Arbre claveté

* Pour connaître les combinaisons possibles, merci de consulter le tableau page 31..

Servomoteurs ATEX

Série EX - Zone 1
www.parker.com/eme/ex



Série EY - Zone 2
www.parker.com/eme/ey

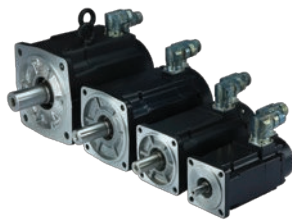



Les technologies Parker du mouvement et du contrôle

L'objectif numéro un de Parker est d'apporter à ses clients une solution à toutes leurs demandes. Nous les aidons à améliorer leur rentabilité en leur fournissant les systèmes répondant le mieux à leurs besoins. Nous considérons toutes les facettes de leurs applications pour pouvoir leur apporter de la valeur ajoutée. Quel que soit le besoin en matière de transmissions ou de contrôle du mouvement, Parker a l'expertise, la gamme de produits et une présence mondiale inégalées. Parker est la seule entreprise à maîtriser parfaitement les technologies de mouvement et de contrôle. Pour davantage de renseignements, composez le 00800 27 27 5374.



Aérospatiale

Principaux marchés

Services après-vente
Transports commerciaux
Moteurs d'avions
Aviation commerciale et d'affaires
Hélicoptères
Lanceurs
Avions militaires
Missiles
Production d'énergie
Avions de transport régional
Véhicules volants sans pilote

Principaux produits

Systèmes et composants de commandes de vol
Systèmes et composants moteurs
Systèmes de transport des fluides
Dispositifs de contrôle de débit et d'atomisation
Systèmes et composants combustibles
Systèmes d'inertage par production d'azote
Systèmes et composants pneumatiques
Gestion thermique
Roues et freins



Climatisation et réfrigération

Principaux marchés

Agriculture
Climatisation de locaux
Machines de construction
Agroalimentaire
Machines industrielles
Sciences de la vie
Pétrole et gaz
Réfrigération de précision
Process
Réfrigération
Transport

Principaux produits

Accumulateurs
Actionneurs avancés
Régulation pour le CO₂
Contrôleurs électroniques
Déshydrateurs-filtres
Robinets d'arrêt manuels
Échangeurs thermiques
Tuyaux et embouts
Régulateurs de pression
Distributeurs de réfrigérant
Soupapes de sécurité
Pompes intelligentes
Vannes électromagnétiques
Détendeurs thermostatiques



Électromécanique

Principaux marchés

Aérospatiale
Automatisation d'usine
Médecine et sciences de la vie
Machines-outils
Machines d'emballages
Papeterie
Machines de fabrication et de transformation du plastique
Métallurgie
Semiconducteurs et électronique
Textile
Fils et câbles

Principaux produits

Systèmes d'entraînement CA/CC
Actionneurs électriques, robots sur portique et systèmes de guidage
Actionneurs électro-hydrauliques
Actionneurs électro-mécaniques
Interfaces homme-machine
Moteurs linéaires
Moteurs pas-à-pas, servomoteurs, systèmes d'entraînement et commandes
Extrusions structurelles



Filtration

Principaux marchés

Aérospatiale
Agroalimentaire
Équipement et usines industrielles
Sciences de la vie
Applications marines
Équipement mobile
Pétrole et gaz
Production d'énergie et énergies renouvelables
Process
Transport
Épuration de l'eau

Principaux produits

Générateurs de gaz pour l'analyse
Filtres à gaz et à air comprimé
Systèmes et filtration d'huile, de combustible et d'air de moteur
Systèmes de surveillance de l'état des fluides
Filtres hydrauliques et de lubrification
Générateurs d'azote, d'hydrogène et d'air zéro
Filtres
Filtres à membrane et à matière fibreuse
Microfiltration
Filtration d'air stérile
Dessalement d'eau, systèmes et filtres de purification



Traitement du gaz et des fluides

Principaux marchés

Chariots élévateurs
Agriculture
Manipulation de produits chimiques en vrac
Machines servant à la construction
Agroalimentaire
Acheminement du gaz et du combustible
Machines industrielles
Sciences de la vie
Applications marines
Exploitation minière
Mobile
Pétrole et gaz
Énergies renouvelables
Transports

Principaux produits

Vannes d'arrêt
Raccords pour distribution de fluides basse pression
Câbles ombilicaux en eaux profondes
Équipements de diagnostic
Coupleurs
Tuyaux industriels
Systèmes d'amarrage et câbles d'alimentation
Tubes et accouplements PTFE
Coupleurs rapides
Tuyaux thermoplastique et embouts
Raccords et adaptateurs de tubes
Tubes et raccords en plastique



Hydraulique

Principaux marchés

Chariots élévateurs
Agriculture
Énergies alternatives
Machines de construction
Exploitation forestière
Machines industrielles
Machines-outils
Applications marines
Manutention
Exploitation minière
Pétrole et gaz
Production d'énergie
Véhicules de ramassage d'ordures
Énergies renouvelables
Systèmes hydrauliques pour camions
Équipement pour gazon

Principaux produits

Accumulateurs
Appareils à cartouches
Actionneurs électro-hydrauliques
Interfaces homme-machine
Systèmes de propulsion hybride
Vérins et accumulateurs hydrauliques
Moteurs et pompes hydrauliques
Systèmes hydrauliques
Vannes et commandes hydrauliques
Direction hydrostatique
Circuits hydrauliques intégrés
Prises de force
Blocs d'alimentation
Actionneurs rotatifs
Capteurs



Pneumatique

Principaux marchés

Aérospatiale
Manutention et convoyeurs
Automatisation d'usine
Médecine et sciences de la vie
Machines-outils
Machines d'emballages
Transport et automobile

Principaux produits

Traitement de l'air
Raccords et vannes en laiton
Collecteurs
Accessoires pneumatiques
Pincés et vérins pneumatiques
Vannes et commandes pneumatiques
Coupleurs à déconnexion rapide
Vérins rotatifs
Tuyaux caoutchouc et embouts
Extrusions structurelles
Tuyaux thermoplastique et embouts
Générateurs de vide, préhenseurs, pressostats et vacuostats



Maîtrise des procédés

Principaux marchés

Carburants alternatifs
Biopharmaceutique
Produits chimiques/raffinage
Agroalimentaire
Applications marines et construction navale
Secteur médical et dentaire
Semiconducteurs
Énergie nucléaire
Prospection pétrolière offshore
Pétrole et gaz
Pharmaceutique
Production d'énergie
Papeterie
Acier
Eau/eaux usées

Principaux produits

Appareils d'analyse
Produits et systèmes de traitement d'échantillons analytiques
Raccords et vannes pour injection chimique
Raccords, vannes et pompes de distribution de polymère fluoré
Raccords, vannes et régulateurs de gaz très pur
Contrôleurs/régulateurs industriels de débit massique
Raccords permanents sans soudure
Contrôleurs de débit et régulateurs industriels de précision
Dispositifs double isolement et purge pour contrôle de process
Raccords, vannes, régulateurs et vannes à plusieurs voies pour contrôle de process



Étanchéité et protection contre les interférences électromagnétiques

Principaux marchés

Aérospatiale
Chimie et Pétrochimie
Domestique
Hydraulique et pneumatique
Industrie
Technologies de l'information
Sciences de la vie
Semiconducteurs
Applications militaires
Pétrole et gaz
Production d'énergie
Énergies renouvelables
Télécommunications
Transports

Principaux produits

Joint d'étanchéité dynamiques
Joint toriques élastomère
Conception et assemblage d'appareils électromécaniques
Blindage EMI
Pièces extrudées et tronçonnées
Joint métalliques haute température
Pièces en élastomère insérées et homogènes
Fabrication et assemblage de dispositifs médicaux
Joint composites métal/plastique
Fenêtres optiques scellées
Extrusions et tubes silicone
Gestion thermique
Amortissement des vibrations

Parker dans le monde

Europe, Moyen Orient, Afrique

AE – Émirats Arabes Unis, Dubai
Tél: +971 4 8127100
parker.me@parker.com

AT – Autriche, Wiener Neustadt
Tél: +43 (0)2622 23501-0
parker.austria@parker.com

AT – Europe de l'Est, Wiener Neustadt
Tél: +43 (0)2622 23501 900
parker.easteurope@parker.com

AZ – Azerbaïdjan, Baku
Tél: +994 50 2233 458
parker.azerbaijan@parker.com

BE/LU – Belgique, Nivelles
Tél: +32 (0)67 280 900
parker.belgium@parker.com

BG – Bulgarie, Sofia
Tél: +359 2 980 1344
parker.bulgaria@parker.com

BY – Biélorussie, Minsk
Tél: +48 (0)22 573 24 00
parker.poland@parker.com

CH – Suisse, Etoy
Tél: +41 (0)21 821 87 00
parker.switzerland@parker.com

CZ – République Tchèque, Klecany
Tél: +420 284 083 111
parker.czechrepublic@parker.com

DE – Allemagne, Kaarst
Tél: +49 (0)2131 4016 0
parker.germany@parker.com

DK – Danemark, Ballerup
Tél: +45 43 56 04 00
parker.denmark@parker.com

ES – Espagne, Madrid
Tél: +34 902 330 001
parker.spain@parker.com

FI – Finlande, Vantaa
Tél: +358 (0)20 753 2500
parker.finland@parker.com

FR – France, Contamine s/Arve
Tél: +33 (0)4 50 25 80 25
parker.france@parker.com

GR – Grèce, Athènes
Tél: +30 210 933 6450
parker.greece@parker.com

HU – Hongrie, Budaörs
Tél: +36 23 885 470
parker.hungary@parker.com

IE – Irlande, Dublin
Tél: +353 (0)1 466 6370
parker.ireland@parker.com

IL – Israël
Tel: +39 02 45 19 21
parker.israel@parker.com

IT – Italie, Corsico (MI)
Tél: +39 02 45 19 21
parker.italy@parker.com

KZ – Kazakhstan, Almaty
Tél: +7 7273 561 000
parker.easteurope@parker.com

NL – Pays-Bas, Oldenzaal
Tél: +31 (0)541 585 000
parker.nl@parker.com

NO – Norvège, Asker
Tél: +47 66 75 34 00
parker.norway@parker.com

PL – Pologne, Warszawa
Tél: +48 (0)22 573 24 00
parker.poland@parker.com

PT – Portugal
Tel: +351 22 999 7360
parker.portugal@parker.com

RO – Roumanie, Bucarest
Tél: +40 21 252 1382
parker.romania@parker.com

RU – Russie, Moscou
Tél: +7 495 645-2156
parker.russia@parker.com

SE – Suède, Spånga
Tél: +46 (0)8 59 79 50 00
parker.sweden@parker.com

SK – Slovaquie, Banská Bystrica
Tél: +421 484 162 252
parker.slovakia@parker.com

SL – Slovénie, Novo Mesto
Tél: +386 7 337 6650
parker.slovenia@parker.com

TR – Turquie, Istanbul
Tél: +90 216 4997081
parker.turkey@parker.com

UA – Ukraine, Kiev
Tél: +48 (0)22 573 24 00
parker.poland@parker.com

UK – Royaume-Uni, Warwick
Tél: +44 (0)1926 317 878
parker.uk@parker.com

ZA – Afrique du Sud, Kempton Park
Tél: +27 (0)11 961 0700
parker.southafrica@parker.com

Amérique du Nord

CA – Canada, Milton, Ontario
Tél: +1 905 693 3000

US – USA, Cleveland
Tél: +1 216 896 3000

Asie Pacifique

AU – Australie, Castle Hill
Tél: +61 (0)2-9634 7777

CN – Chine, Shanghai
Tél: +86 21 2899 5000

HK – Hong Kong
Tél: +852 2428 8008

IN – Inde, Mumbai
Tél: +91 22 6513 7081-85

JP – Japon, Tokyo
Tél: +81 (0)3 6408 3901

KR – Corée, Seoul
Tél: +82 2 559 0400

MY – Malaisie, Shah Alam
Tél: +60 3 7849 0800

NZ – Nouvelle-Zélande, Mt Wellington
Tél: +64 9 574 1744

SG – Singapour
Tél: +65 6887 6300

TH – Thaïlande, Bangkok
Tel: +662 186 7000

TW – Taiwan, Taipei
Tél: +886 2 2298 8987

Amérique du Sud

AR – Argentine, Buenos Aires
Tél: +54 3327 44 4129

BR – Brésil, Sao Jose dos Campos
Tel: +55 800 727 5374

CL – Chili, Santiago
Tél: +56 2 623 1216

MX – Mexico, Toluca
Tél: +52 72 2275 4200

Centre européen d'information produits
Numéro vert : 00 800 27 27 5374
(depuis AT, BE, CH, CZ, DE, DK, EE, ES, FI, FR, IE, IL, IS, IT, LU, MT, NL, NO, PL, PT, RU, SE, SK, UK, ZA)

Sous réserves de modifications techniques. Les données correspondent au niveau technique au moment de la mise sous presse. 193-753015N1 © 2016 Parker Hannifin Corporation. Tous droits réservés.

Juillet 2016



Parker Hannifin France SAS

142, rue de la Forêt
74130 Contamine-sur-Arve
Tél: +33 (0)4 50 25 80 25
Fax: +33 (0)4 50 25 24 25
parker.france@parker.com
www.parker.com

Votre distributeur Parker